

## ■ 伸び側減衰力

体重や路面の状態に応じ、伸び側減衰力を調整できます。減衰力の強さは、アジャスターをH側（右回り）に回すと強くなり、S側（左回り）に回すと弱くなります。標準は、アジャスターをH側に軽く止まるまで回したあと、S側に23/4回転戻し、ポンチマークが合わせマークに合う位置です。

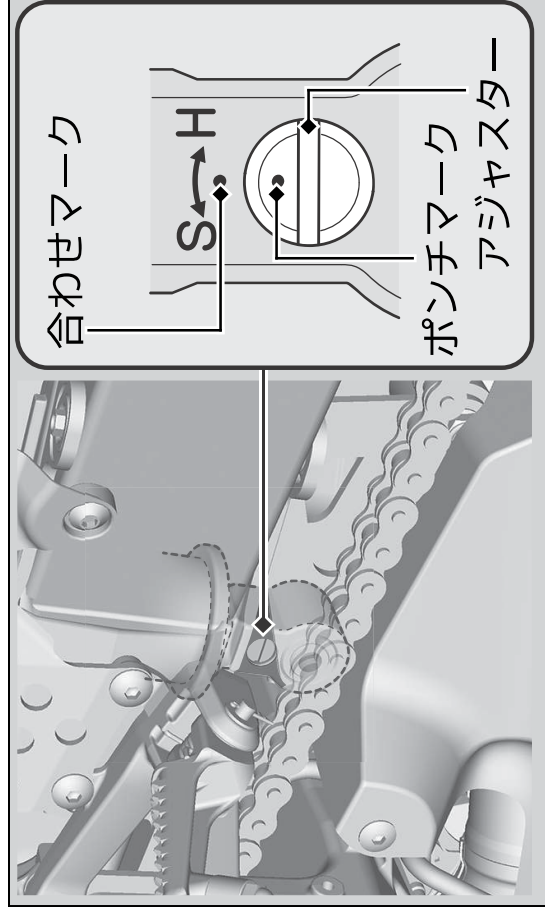

### アドバイス

アジャスターは、無理に回さないでください。

## ■ 縮み側減衰力

体重や路面の状態に応じ、縮み側減衰力を調整できます。減衰力の強さは、アジャスターをH側（右回り）に回すと強くなり、S側（左回り）に回すと弱くなります。標準は、アジャスターをH側に軽く止まるまで回したあと、S側に18回転戻し、ポンチマークが合わせマークに合う位置です。

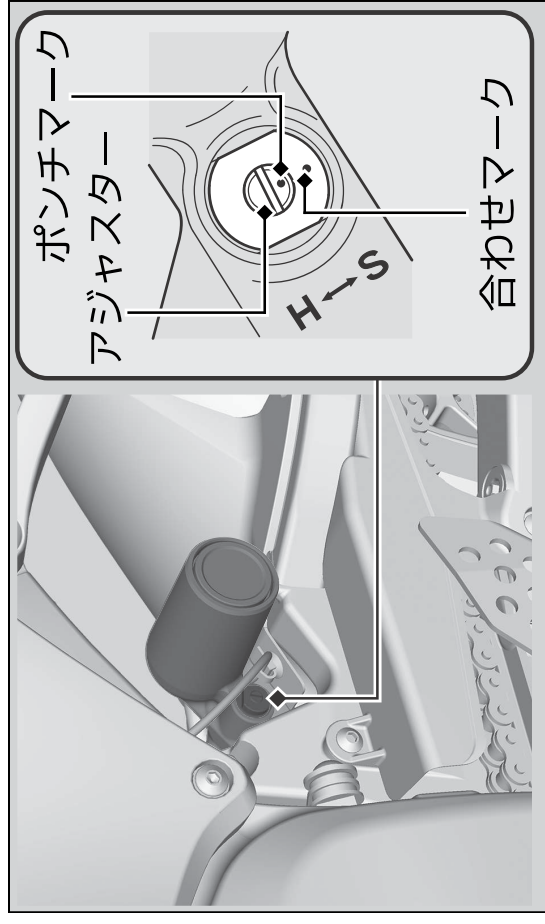

### アドバイス

アジャスターは、無理に回さないでください。